

D60 T-bouten worden gemaakt uit chroom-molybdeenstaal kwaliteit 12.9. Voor hoge spankracht en maximale opname van trillingen en daardoor langere standtijd van uw snijgereedschap. De voet is nauwkeurig bewerkt om de T-gleuf van uw machinebed te beschermen. De vormvaste schroefdraad vlgs ISO 6 g voorkomt problemen bij het monteren van de moer en zorgt voor een lange levensduur.

D	d	l	a	l1	a1	e	k	D	d	l	a	l1	a1	e	k
60	08	32	a8	16				60	16	63	a18	32			
60	08	40	a8	25				60	16	80	a18	50			
60	08	50	a8	28	7.7	13	6	60	16	100	a18	56	17.7	28	10
60	08	63	a8	32				60	16	125	a18	63			
60	08	80	a8	36				60	16	160	a18	71			
60	08	100	a8	40				60	16	200	a18	80			
60	10	40	a10	20				60	20	80	a20	40			
60	10	50	a10	32				60	20	100	a20	63			
60	10	63	a10	36	9.7	15	6	60	20	125	a20	71	19.7	32	12
60	10	80	a10	40				60	20	160	a20	80			
60	10	100	a10	45				60	20	200	a20	90			
60	10	125	a10	50				60	20	250	a20	100			
60	12	50	a12	25				60	20	80	a22	40			
60	12	63	a12	40				60	20	100	a22	63			
60	12	80	a12	45	11.7	18	7	60	20	125	a22	71	21.7	35	14
60	12	100	a12	50				60	20	160	a22	80			
60	12	125	a12	56				60	20	200	a22	90			
60	12	160	a12	63				60	20	250	a22	100			
60	12	50	a14	25				60	24	100	a28	50			
60	12	63	a14	40				60	24	125	a28	80			
60	12	80	a14	45	13.7	22	8	60	24	160	a28	90	27.7	44	18
60	12	100	a14	50				60	24	200	a28	100			
60	12	125	a14	56				60	24	250	a28	110			
60	12	160	a14	63				60	30	125	a36	63	35.6	54	22
60	16	63	a16	32				60	30	160	a36	100			
60	16	80	a16	50											
60	16	100	a16	56	15.7	25	9								
60	16	125	a16	63											
60	16	160	a16	71											
60	16	200	a16	80											

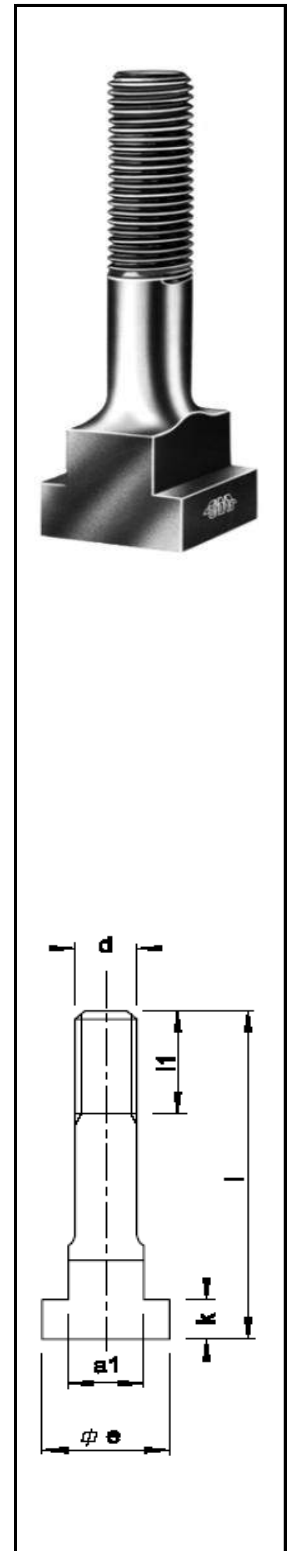

D65 Verlengbouten uit veredeld chroom-molybdeenstaal kwaliteit 12.9, zijn geschikt voor grote opspankrachten, maximale absorptie van trillingen en veilige opspanning. Te gebruiken voor verlenging van bouten D60 of in combinatie met T-moeren D64 als T-bout. Schroefdraad ISO 6 g,

D	d	l	l1	l2	D	d	l	l1	l2	D	d	l	l1	l2
65	08	50	28		65	16	80	45		65	24	125	80	
65	08	63	32	12	65	16	100	56		65	24	160	90	
65	08	80	36		65	16	125	63		65	24	200	100	
65	08	100	40		65	16	160	71		65	24	250	110	
					65	16	200	80	20	65	24	320	125	36
					65	16	250	90		65	24	400	140	
65	10	50	28		65	16	320	100		65	24	500	160	
65	10	63	36		65	16	400	110		65	24	630	180	
65	10	80	40	14	65	16	500	125		65	24	800	215	
65	10	100	45							65	24	1000	235	
65	10	125	50		65	20	100	63						
					65	20	125	71		65	30	200	110	
65	12	63	40		65	20	160	80		65	30	250	125	
65	12	80	45		65	20	200	90		65	30	320	140	
65	12	100	50		65	20	250	100	28	65	30	400	160	44
65	12	125	56	16	65	20	320	110		65	30	500	180	
65	12	160	63		65	20	400	125		65	30	630	200	
65	12	200	71		65	20	500	140		65	30	800	224	
65	12	250	80		65	20	630	160		65	30	1000	250	

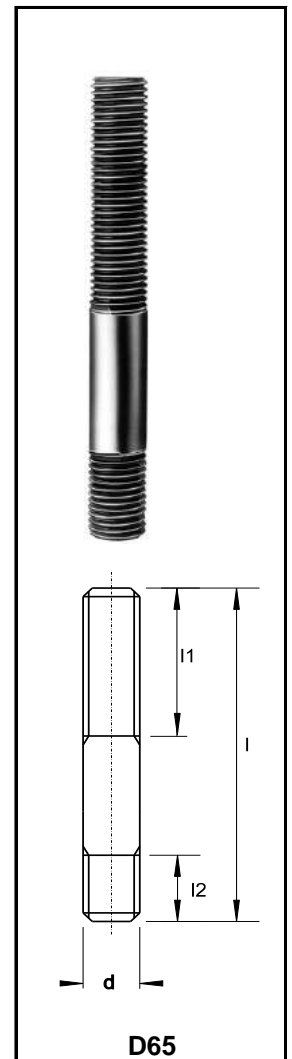

D64 T-moeren uit gelegeerd gereedschapstaal met hoge trekvastheid zijn uit veiligheidsoverwegingen niet gehard. De nauwkeurige afwerking voorkomt beschadiging van de T-gleuf in het machinebed. Schroefdraad ISO 6 H.

D	d	a	h	a1	e	k	D	d	a	h	a1	e	k
64	08	a10	10	9.7	15	6	64	16	a20	20	19.7	32	12
64	10	a12	12	11.7	18	7	64	20	a22	28	21.7	35	14
64	12	a14	16	13.7	22	8	64	20	a24	32	23.7	40	16
64	12	a16	16	15.7	25	9	64	24	a28	36	27.7	44	18
64	16	a18	20	17.7	28	10	64	30	a36	44	35.6	54	22

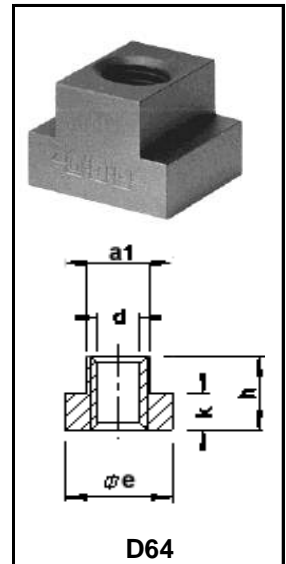

D	d	s	h
61	08	13	12
61	10	17	15
61	12	19	18
61	16	24	24
61	20	30	30
61	24	36	36
61	30	46	45

D61

D61 - D62 -D81 - D82
moeren zijn vervaardigd uit hoogwaardig inzetstaal. Door speciale vervaardigingsmethoden zijn de moeren aan de buitenzijde hard en slijtvast, terwijl de nauwkeurige schroefdraad ISO 6H ongehard is

D	d	s	h
81	08	13	8
81	10	17	10
81	12	19	12
81	16	24	16
81	20	30	20
81	24	36	24
81	30	46	30

D81

D	d	s	h
62	08	13	24
62	10	17	30
62	12	19	36
62	16	24	48
62	20	30	60
62	24	36	72
62	30	46	90

D62

D	d	s	h
82	08	13	24
82	10	17	30
82	12	19	36
82	16	24	48
82	20	30	60
82	24	36	72
82	30	46	90

D82

D	M	d	h
63	08	20	5
63	10	25	6
63	12	30	8
63	16	40	10
63	20	50	12
63	24	60	14
63	30	70	18

D63

D63 en D93 ringen zijn uitwendig gehard. De radius van moer en ring sluiten nauwkeurig op elkaar aan en zorgen bij elke stand van de spanplaat voor een gecentreerde overbrenging van de spankracht. De T-bout blijft daarbij haaks in de T-gleuf staan.

D	M	d	h
93	08	20	5
93	10	25	6
93	12	30	8
93	16	40	10
93	20	50	12
93	24	60	14
93	30	70	18

D93

DIF spanplaten en spanbeugels zijn vervaardigd uit mangaan-vanadium gelegeerd gereedschapstaal. Door een speciale warmtebehandeling zijn ze zeer buig- en slijtvast. De klemwerking berust op elasticiteit, zodat een DIF spanplaat of -beugel tijdens gebruik onveranderd blijft. De levensduur wordt daardoor onbeperkt en dit maakt ze de **goedkoopste** die bestaan.

D66 Enkele spanplaten zijn ontworpen voor spansituaties, waarbij de bout dicht bij het werkstuk kan worden geplaatst. De geslepen oplegvlakken liggen aan de uiteinden; het midden van het ondervlak is vrijgelegd.

D	M	l	d	l1	l2	b	b1	h	h1
66	08	63	9	20	12	20	8	12	4
66	10	63	11	20	12	25	8	12	4
66	12	80	14	25	16	30	10	15	5
66	16	100	18	32	20	40	12	20	6
66	20	125	22	42	25	50	16	25	8
66	24	160	26	50	35	70	25	30	10
66	30	200	32	62	42	80	35	40	12

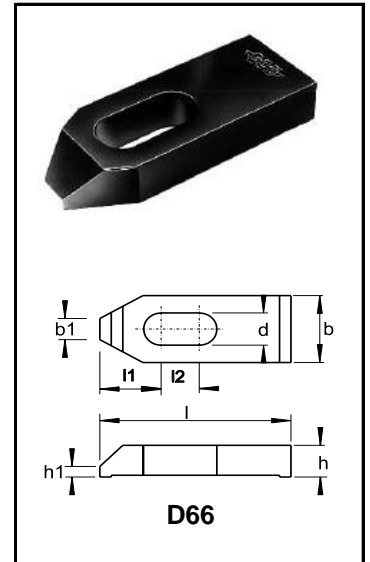

D67 dubbele spanplaten zijn langer dan D66 en kunnen tweezijdig worden gebruikt. Het ondervlak is geheel geslepen en de buitenkant versmald om een nauwkeurige plaatsing van de spanplaat mogelijk te maken.

D	M	l	d	l2	b	b1	h	h1
67	08	80	9	12	20	8	12	5
67	10	80	11	12	25	8	12	5
67	12	100	14	16	30	10	15	6
67	16	125	18	20	40	12	20	8
67	20	160	22	25	50	16	25	10
67	24	200	26	35	70	25	30	12
67	30	250	32	42	80	35	40	14

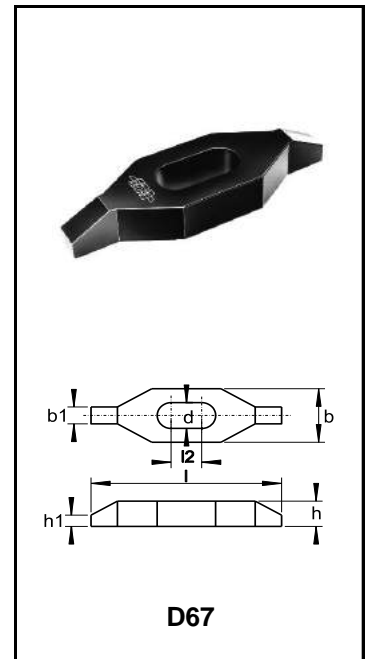

D68 Spanbeugels zijn geschikt voor grotere afstand tussen bout en spanpunt en/of voor grote spankrachten. Uit- en doorbuigen is uitgesloten. Het ondervlak is geheel geslepen.

D	M	l	d	b	h	h1
68	08	80	9	25	12	5
68	10	100	11	30	15	5
68	12	125	14	35	20	6
68	12	160	14	40	20	6
68	16	160	18	50	25	8
68	16	200	18	50	30	8
68	20	200	22	60	30	8
68	20	250	22	60	40	10
68	20	320	22	60	40	10
68	24	250	26	70	40	10
68	24	320	26	70	45	12
68	24	400	26	70	50	15
68	30	320	32	80	50	15
68	30	400	32	80	60	18

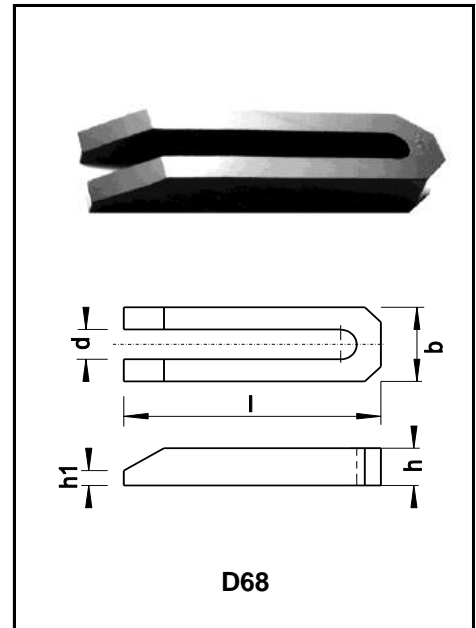

D69 Bajonetspanplaten, vooral ontworpen voor het opspannen van stempels en matrijzen. Gunstige krachtverdeling door de vrijliggende, afgeronde spanvinger en het korte ondersteuningsvlak aan het andere uiteinde.

D	M	l	d	l1	l2	l3	b	b1	h	h1	s
69	10	100	11	44	20	15	30	18	15	30	18
69	12	125	14	56	26	20	40	24	20	40	24
69	16	160	18	68	32	25	50	28	25	50	30
69	20	200	22	85	45	30	60	32	30	60	35
69	24	250	26	100	54	32	75	43	40	75	24
69	30	320	32	120	66	40	90	50	45	90	50

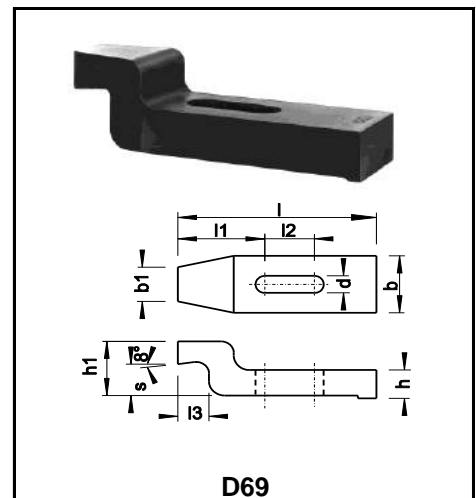

D71 spanbeugels, bestemd voor het opspannen in boringen, groeven of holten van het werkstuk.
leverbaar zolang de voorraad strekt.

D	M	l	d	l1	l2	b	h	d1
71	10	125	11	35	15	30	20	11
71	12	160	14	45	20	40	20	14
71	16	200	18	55	25	50	30	18
71	20	250	22	65	30	60	40	22
71	24	250	28	80	35	70	40	28
71	30	320	32	85	40	80	50	32

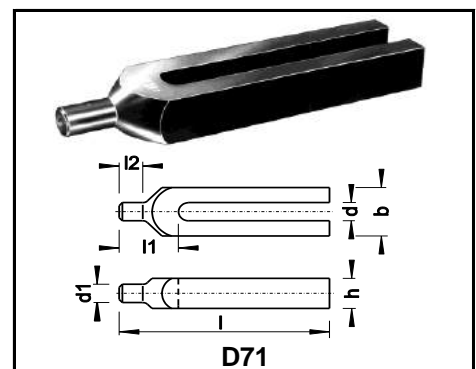



Ondersteunen is meer dan het op hoogte brengen en houden van een spanplaat. Het is ook het opnemen van krachten en trillingen en het afvoeren daarvan naar de machinetafel.

DIF ondersteuning vormen door de solide constructie, de nauwkeurigheid, het brede toepassingsgebied en de grote duurzaamheid een waardevol stuk gereedschap.

Afhankelijk van de toepassing kan gekozen worden voor trap- of tandblokken of traploos instelbare vijzels; deze laatste kunnen eventueel met eenvoudige middelen worden vastgezet op de machinetafel.

D70 Tandblokken zijn vervaardigd van gelegeerd gereedschapstaal, gehard en voorzien van exclusief DIF tandprofiel onder 45°. De tandblokken worden per 2 stuks toegepast in combinaties van gelijke of ongelijke blokken, (tandprofiel en breedte van de blokken zijn gelijk). De verticale verplaatsing per tand is 2,8 mm. Door het omdraaien van 1 blok verkrijgt men een verplaatsing van 1,4 mm.

Producten uit deze productgroep zijn leverbaar zolang de voorraad strekt.

D70.15 Trapblokken worden afzonderlijk toegepast voor spanhoogten van 5 tot 17,5 mm met stappen van 2,5 mm.

D70.00 is een combinatie van tand- en trapblokken in een stevige afsluitbare kist.

D	H min	H max	B	D70.00
70	15	15	17,5	4x
70	17	17	20	4x
70	25	25	33	4x
70	40	40	55	4x
70	63	63	90	2x
70	100	100	38	2x

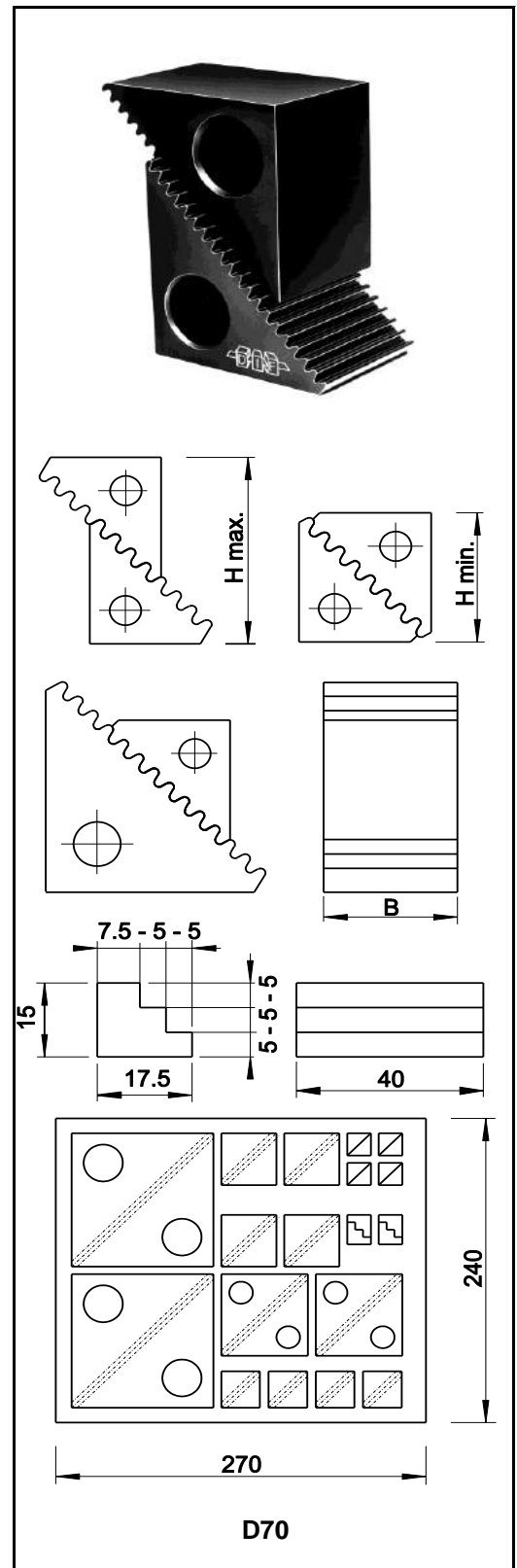

D74 instelbare vulstukken zijn vervaardigd van inzetstaal en uitwendig geheel gehard. Ze bestaan uit 5 stapelbare hoofdonderdelen, waarvan het bovenste een traploos instelbare vijzel is. Het totale bereik is 40 tot 200 mm. De fijne schroefdraad van de spil is ongehard. **Alleen als set verkrijgbaar.**

D	H min	H max
D74.40	40	200
D74.60	40	200

40-50	mm	1	120-130	mm	1+5
50-60	mm	1+2	130-140	mm	1+2+5
60-70	mm	1+3	140-150	mm	1+3+5
70-80	mm	1+2+3	150-160	mm	1+2+3+5
80-90	mm	1+4	160-170	mm	1+4+5
90-100	mm	1+2+4	170-180	mm	1+2+4+5
100-110	mm	1+3+4	180-190	mm	1+3+4+5
110-120	mm	1+2+3+4	190-200	mm	1+2+3+4+5

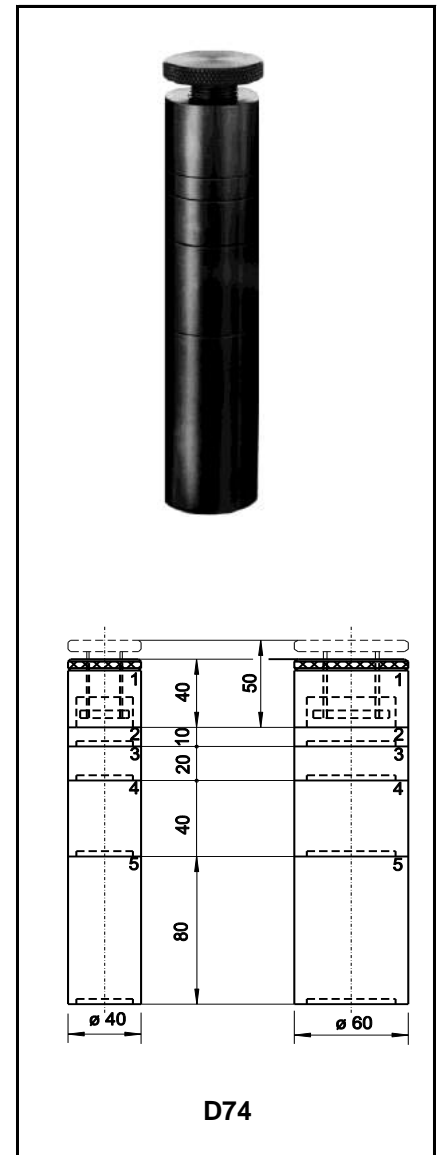

D75 Ondersteuningsvijzels kunnen werkstukken van meerdere tonnen veilig en stabiel ondersteunen. De nauwkeurig ingestelde hoogte kan geborgd worden. De spil is voorzien van trapeziumdraad T30 x 6. De spil is aan de onderzijde geborgd tegen te ver uitdraaien. De gekartelde vijzelkop is gecementeerd en gehard. Het bovenvlak heeft een centrale boring voor opname van verschillende opvulstukken:

D75.01, D75.02 en D75.03.

Alle vijzels kunnen met 3 inbusbouten gemonteerd worden op de voetplaat **D75.04**, die met een bout M12, M16 of M20 kan worden vastgezet in de T-gleuf.

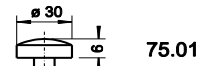

75.01

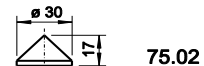

75.02

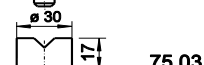

75.03

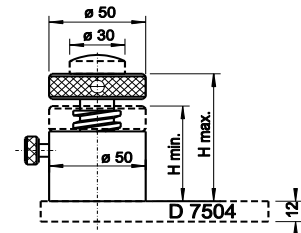

D 7504

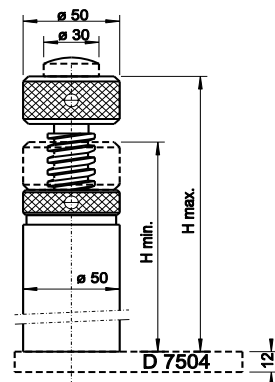

D 7504

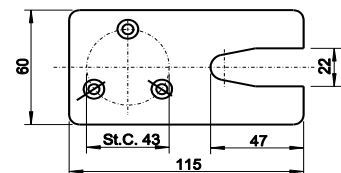

D	H min	H max	F max (t)
75	50	70	4
75	70	100	6
75	100	150	8
75	150	200	10
75	200	300	10
75	300	500	10

D79 vijzel voor grote werkstukken kan op het machinebed vastgezet worden (zie tekening). De kantelkop is gecementeerd en gehard. Bij het vastzetten op het machinebed kunnen werkstukken tot 3 meter of meer ondersteund worden. De vijzel D79.60 is door gebruik van meerdere tussenschijven (M16 - M30) bruikbaar voor machines met verschillende gleufmaten. Alle tussenschijven en vulringen moeten los besteld worden.

D	H	F max (t)
D79.60	min. 135 max. 3000	40

- pos 1: D79.60
- pos 2: D79.16 d = M16
D79.20 d = M20
D79.24 d = M24
D79.30 d = M30
- pos 3: D79.00.30
- pos 4: D79.00.50
- pos 5: D79.00.100

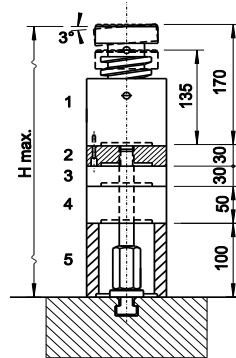

D80 vijzel voor het positioneren van zware werkstukken in het horizontale vlak.

D	H	F max (t)
80	min. 115 max. 145	100 75

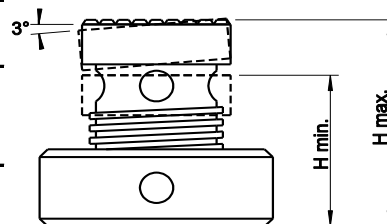

D77 Verstelbare aanslag voor het nauwkeurig positioneren van gelijke, opeenvolgende producten. Horizontaal en verticaal traploos instelbaar. Passend bij DIF bouten, moeren en ringen: D77.40 bij M10 en M12; D77.50 bij M16 en M20.

D	H min	H max	I min	I max	d
77.40	45	225	80	225	M10-M12
77.50	55	300	90	225	M16-M20

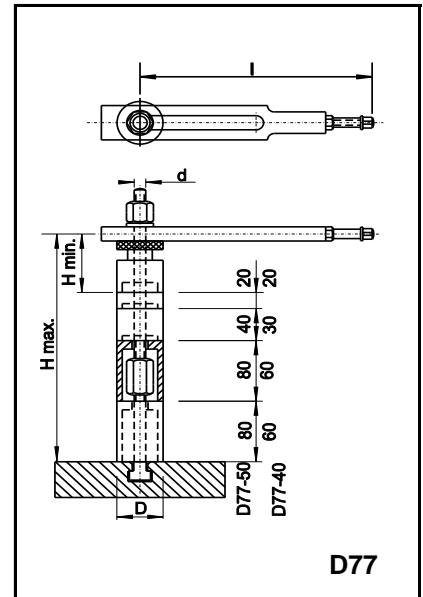

D77

D78 Zijspannerset voor het spannen van werkstukken, waarvan het bovenvlak in zijn geheel vrij moet blijven. De set heeft een vast en een verstelbaar deel. Door het spannen wordt het werkstuk op de machinetafel gedrukt.

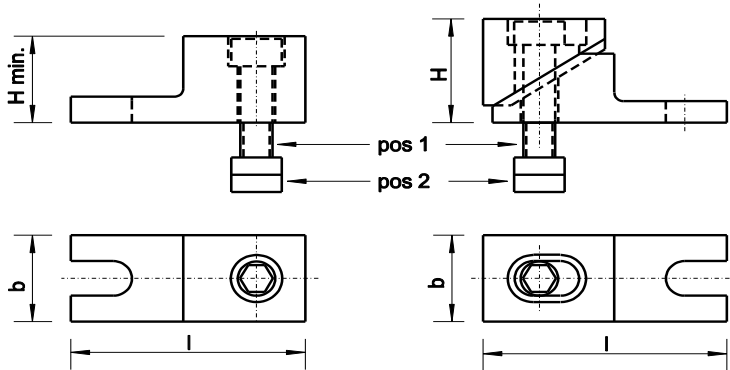

D	M	a	H-min	H max	b	I	pos 1	pos 2
78	12	a14	40	45	40	95	M12 x 60	64.12 a14
78	12	a16	40	45	40	95	M12 x 70	64.12 a16
78	16	a18	50	55	45	110	M16 x 70	64.16 a18
78	16	a20	50	55	45	110	M16 x 80	64.16 a20
78	20	a22	60	65	50	130	M20 x 90	64.20 a22
78	20	a24	60	65	50	130	M20 x 90	64.20 a24
78	24	a28	70	75	70	160	M24 x 100	64.24 a28

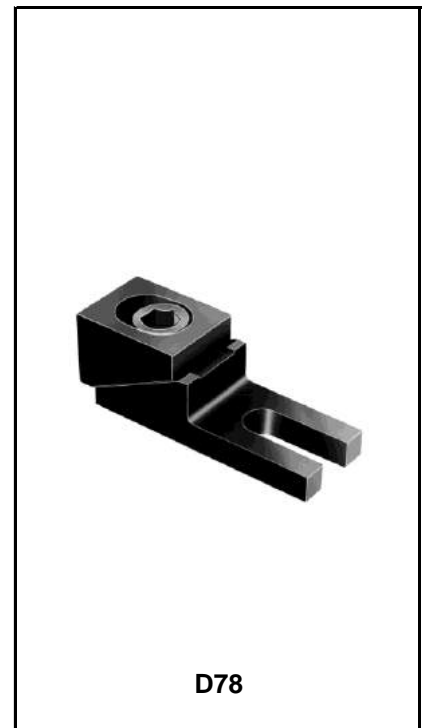

D78